

KONDENZÁTUM ÜRÍTŐ CDV-32 (DN15-20)

Maximális üzemi nyomás: 21 bar Maximális teljesítmény: 780 kg/h

MŰSZAKI LEÍRÁS

A CDV-32 típusú kondenzátum ürítő szelep automatikusan leüríti hidegindításkor a gőzrendszer kondenzátumát. Egy összenyomó rugó a készüléken belül a szelepet mindaddig nyitva tartja, amíg a berendezés nincs nyomás alatt. Amint az üzemi nyomás eléri a CDV-32-ön beállított záró nyomás értékét, a szelep lezár a nyomáskülönbség hatására. Amikor a nyomás leesik a záró nyomás alá, a szelepet nyitja a rugóerő.

Rendelhető menetes ill. karimás csatlakozással.

FŐBB JELLEMZŐI

- Kézzel beállítható záró nyomás.
- Beépített szűrő.

Alkalmazható: telített gőzre

Csatlakozás: ISO 7/1 Rp (BS21) belső menet
 EN 1092-1 karimák

Igény esetén speciális karimákkal is szállítjuk

Beépítés: függőleges beépítés ajánlott

Tervezési nyomás: 32 bar(g)

Tervezési hőmérséklet: 300 °C

Maximális üzemi nyomás: 21 bar(g)

Maximális üzemi hőmérséklet: 250 °C

Maximális záró nyomás: 1,5 bar(g)

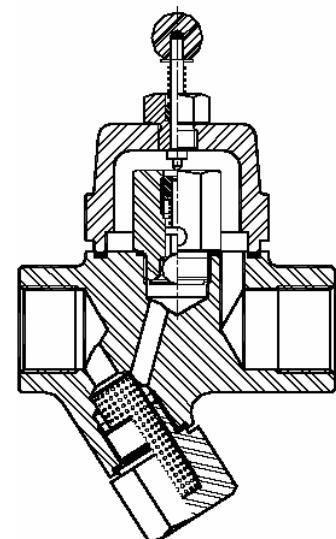

ÁR:

1/2, 3/4", 205 € (~54.304 Ft) + 20%ÁFA

Forintban történő fizetés esetén a pontos árat a megrendeléskor érvényes MKB Bank deviza eladási árfolyamán számítjuk ki.

		Átfolyási mennyiség (Kg/h)								
Típus	Méret	A szelepen fellépő nyomáskülönbség (bar)								
		0,1	0,2	0,3	0,4	0,5	0,6	0,8	1	1,5
CDV 32	15-20	220	280	380	420	470	520	585	630	780

Felhasznált anyagok		
Tétel	Megnevezés	Anyag
1	Test	P250GH/1.0460
2	Fedél	P250GH/1.0460
3	*Tömítés	Rozsdamentes acél/ Grafit
4	*Szelepvezérlő	AISI304/1.4301
5	*Leürítő kar	Műanyag
6	*Szűrőszita	AISI304/1.4301
7	*Tömítés	Rozsdamentes acél/Grafit
8	Szűrő fedél	A 105/1.0432
9	*Tömítés	AISI304/1.4301
10	*Tömítés	AISI304/1.4301
11	Csavarok	Acél 8.8

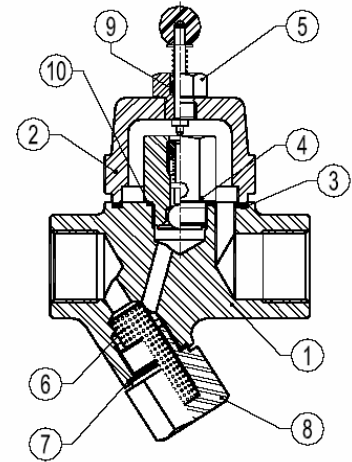

* Rendelhető pótalkatrész

Méretek (mm)							
Menetes csatlakozás					Karimás csatlakozás - EN 1092-1		
Méret DN	A	B	C	D	Súly (Kg)	E	Súly (Kg)
1/2"	95	65	95	97	1,2	150	1,6
3/4"	95	65	95	97	1,2	150	1,6

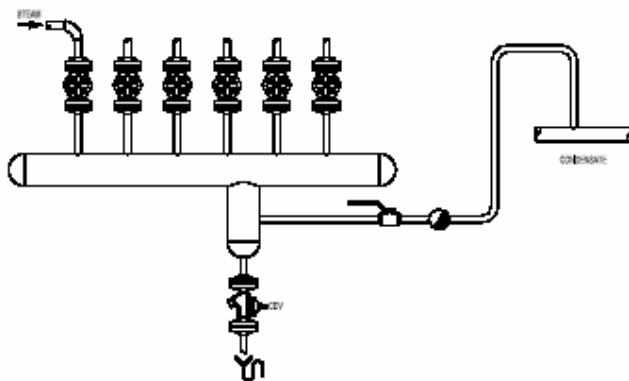
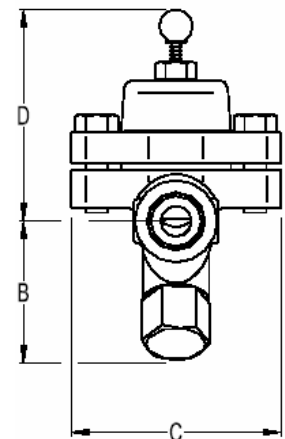

Gőzostó víztelenítése a hálózat indításakor!

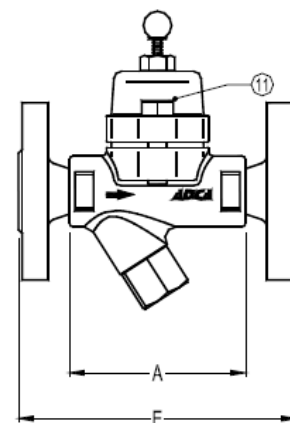
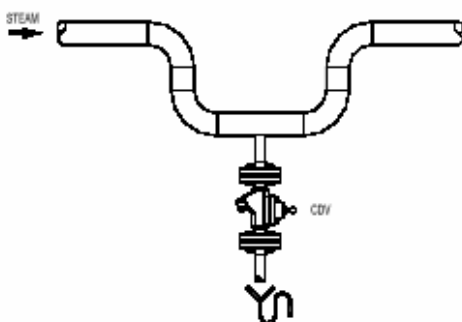

Vízszák víztelenítése és egyben fagymentesítése!

